

Plissee für Türen

mit Montagerahmen **unten geschlossen**

Empfehlung

Türen

mit unebener Bodenauflage



Variante

PL 2/9

Preisgestaltung

Plissees für Türen PL2 1,2 x Preisliste 1

Bestellmaße

Breite = lichte Breite Mauerleibung - 2 mm
 Höhe = Bodenauflage bis Lichte Türsturz oben - 2 mm
 Öffnungsrichtung = links  oder  rechts
 Ansicht außen ↑ ↑ Ansicht außen

Horizontalschnitt

M 1:2.5

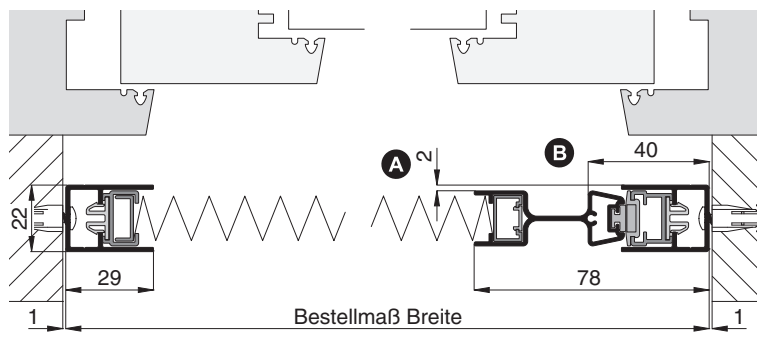

Vertikalschnitt

M 1:2.5

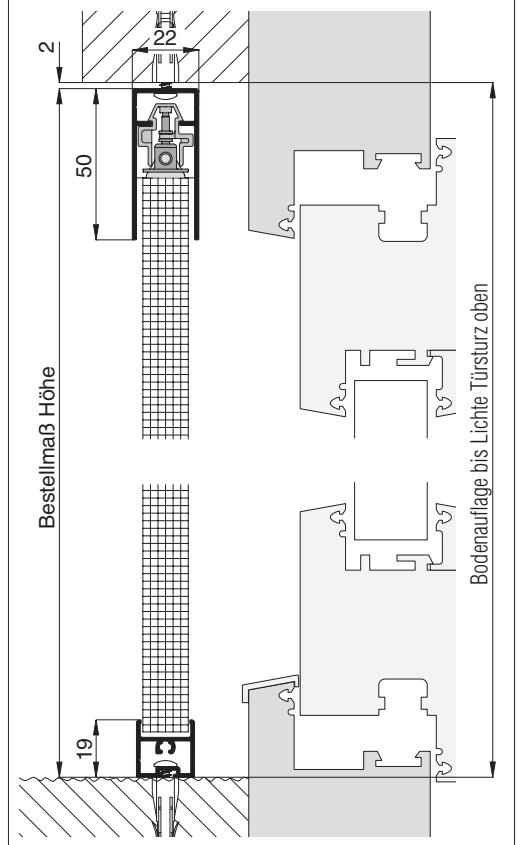

Worauf Sie unbedingt achten sollten

alternativ

A bei Montage auf Rollladenführungsschienen auf Stopper und Endleiste achten
 bei Montage auf Blendrahmen auf vorstehende Bauteile achten (z.B. Türgriff)

Zusatzrahmen unterbauen (Zusatzausstattungen, Seite 9)

B Bedienung der Griffleiste von innen

Platzbedarf (durch Einbautiefe) mind. 23 mm

Paketgröße bei geöffnetem Plissee:

Flügelbreite: bis 1000 mm: 94 mm
 1001 bis 1300 mm: 102 mm
 1301 bis 1600 mm: 107 mm
 1601 bis 2000 mm: 117 mm
 2001 bis 2400 mm: 127 mm
 2401 bis 3000 mm: 142 mm



verwendete Profile

M 1:3

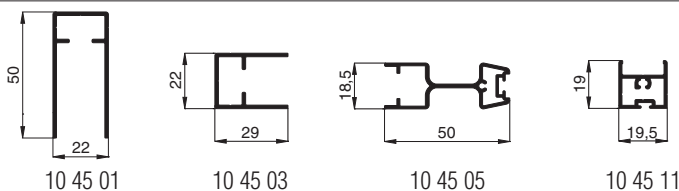

3-D Ansicht von außen

